



Bugaboo footmuff

Compatible with

Bugaboo Kangaroo

Bugaboo Fox

Bugaboo Donkey

Bugaboo Dragonfly

Bugaboo Fox cub

Bugaboo Butterfly

Bugaboo Bee

View all compatible strollers here



<https://service.bugaboo.com/s/product-support>

Bugaboo Kangaroo
Bugaboo Fox
Bugaboo Donkey
Bugaboo Dragonfly
Bugaboo Fox cub 4

Bugaboo Butterfly 7

Bugaboo Bee 9

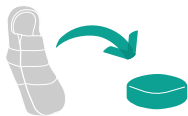

..... 12

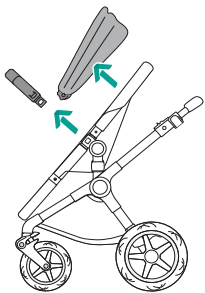
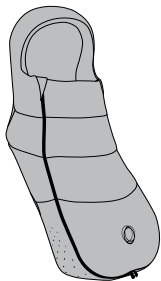

1

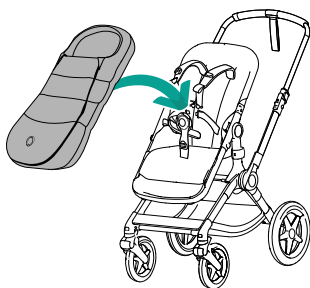

2

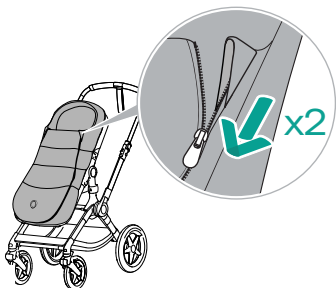

3

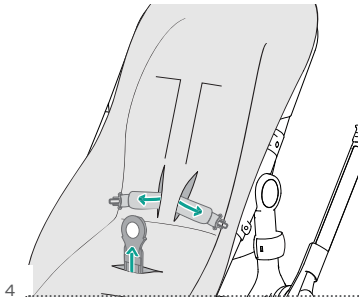

4

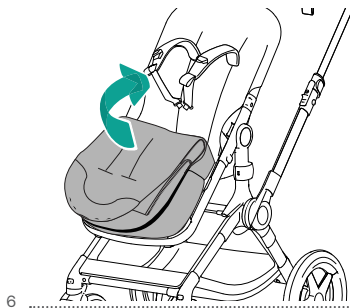
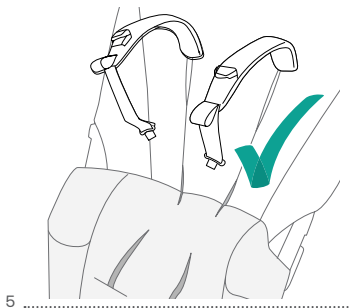
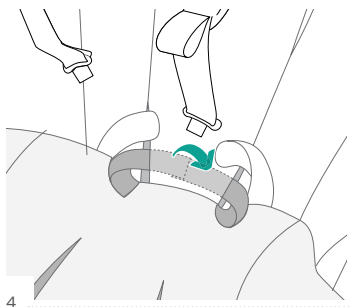
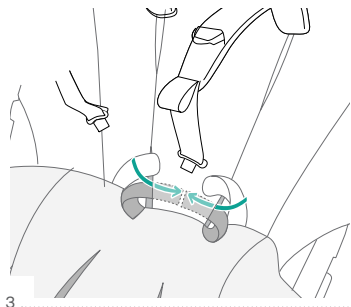
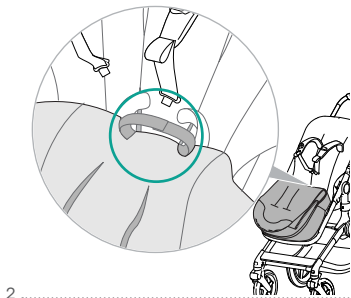
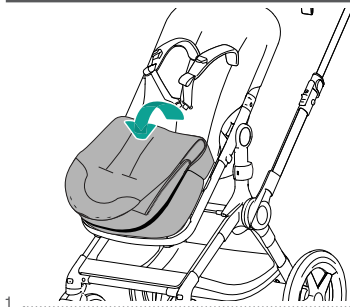

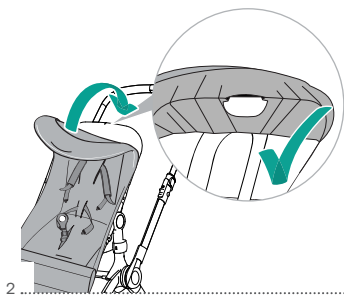
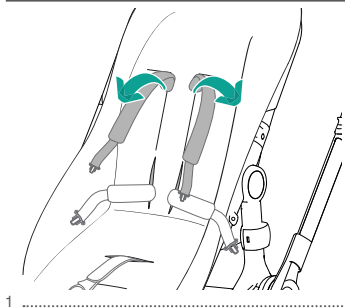

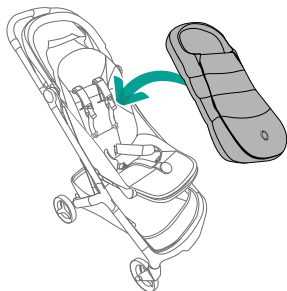

1

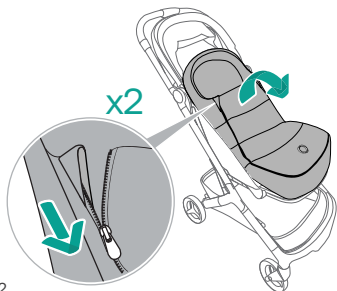

2

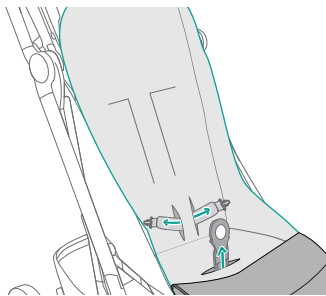

3

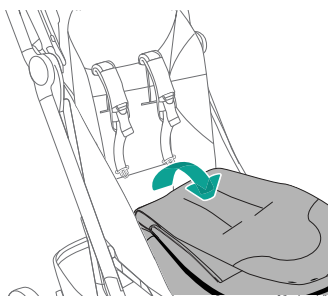

4

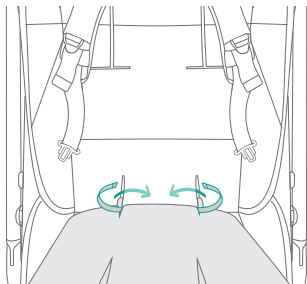

5

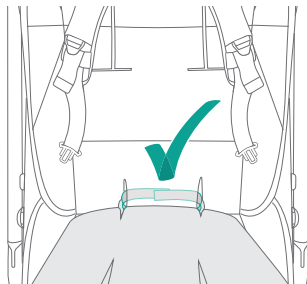

6

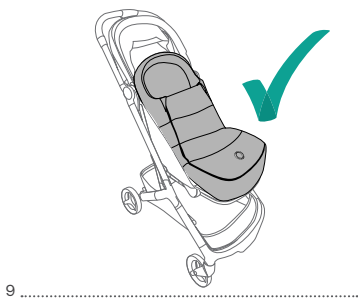
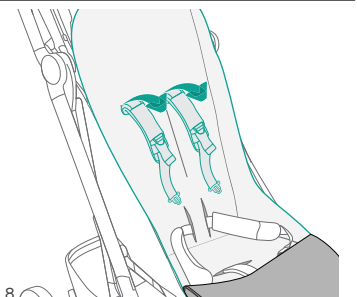
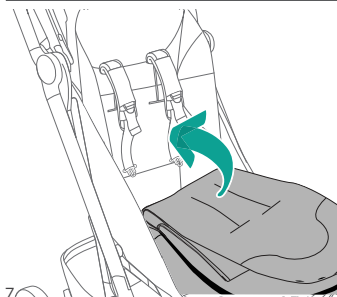

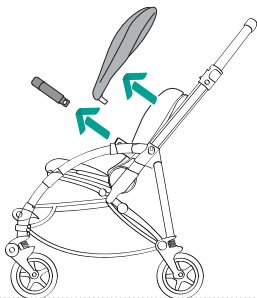

1

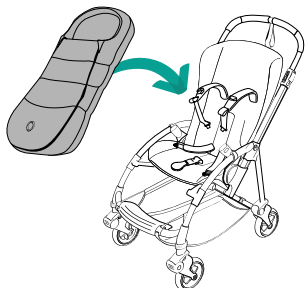

2

x2

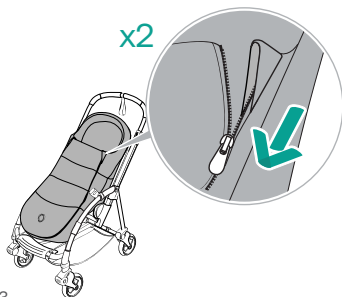

3

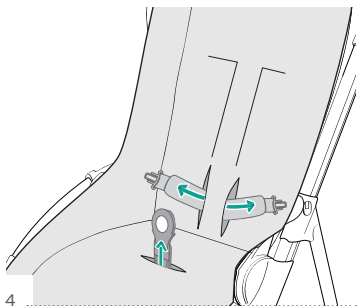

4



5

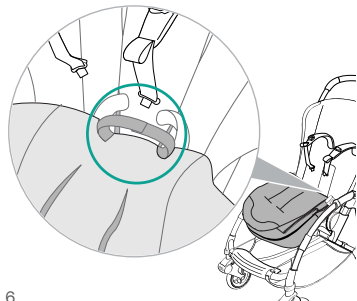

6

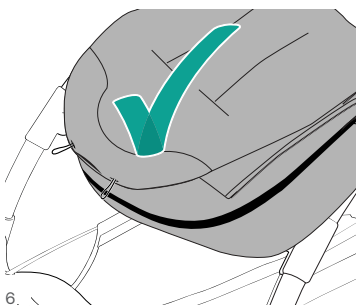
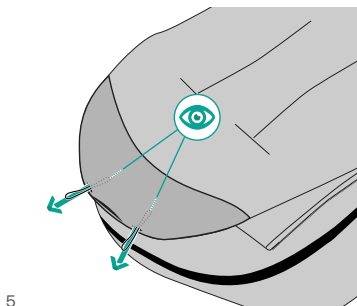
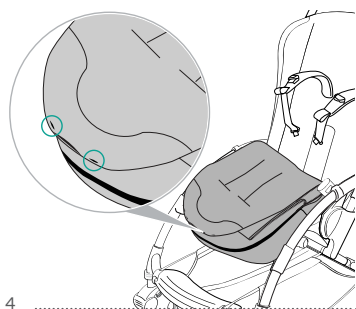
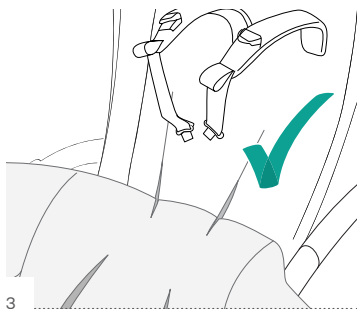
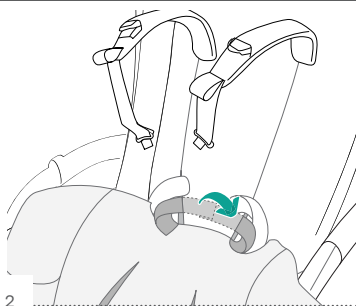
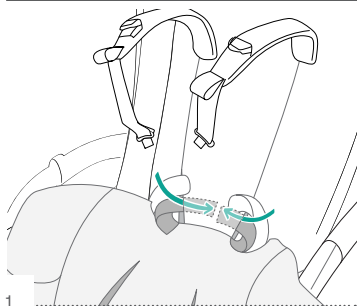

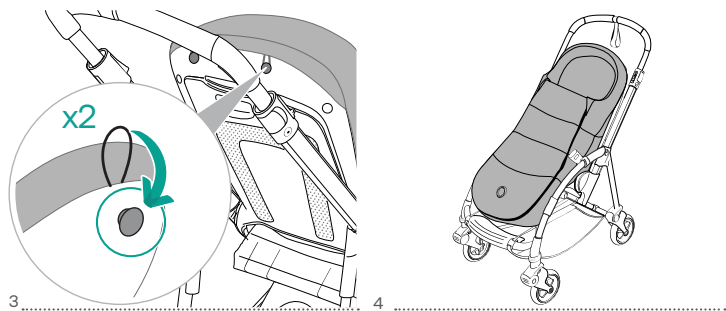
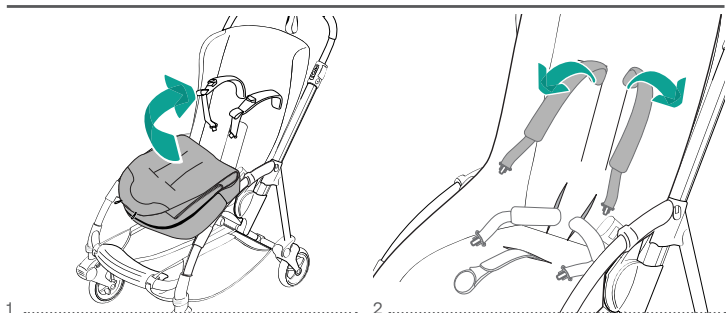

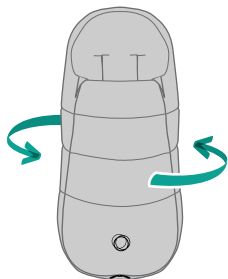

1

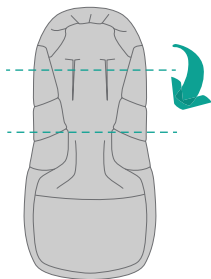

2

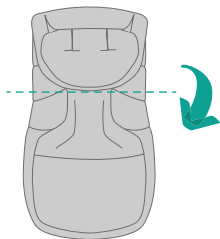

3



4



5

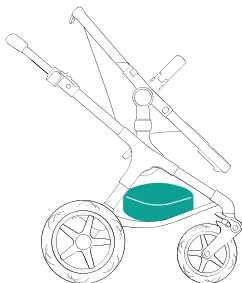

6

Bugaboo footmuff

WARNINGS

- Read the user guide carefully before you use the product and keep the guide for future reference.
- Failure to review and read all warnings and assembly instructions could result in serious injury to your child.
- Cords, buckles and straps can cause a choking hazard. Make sure to keep them securely fastened and out of the child's reach.
- Avoid serious injury from falling or sliding out. Always use the harness when using the footmuff.
- Keep the footmuff away from sources of heat and open flames.
- Never leave your child unattended.
- Suffocation hazard: This product is only suitable for use with Bugaboo stroller seats
- Overheating hazard: Your child can overheat if left fully clothed in the footmuff in warm weather.
- For outdoor use only.

WAARSCHUWINGEN

- Lees voor gebruik van het product de handleiding en bewaar deze om hem later te kunnen raadplegen
- Het niet bestuderen en niet in acht nemen van alle waarschuwingen en montage-instructies kan bij uw kind ernstig letsel veroorzaken.
- Koorden, gespen en riemen kunnen verstikkingsgevaar veroorzaken. Verzekeer u ervan dat ze goed vastgezet zijn en zich buiten het bereik van het kind bevinden.
- Vermijd het risico op ernstige verwondingen, veroorzaakt door het vallen of het wegglijden uit de kinderwagen. Gebruik altijd het harnas als u de voetenzak gebruikt.
- Houd de voetenzak weg van hittebronnen of open vlammen.
- Laat uw kind nooit zonder toezicht.
- Risico op verstikking: dit product mag alleen worden gebruikt voor de stoeltjes van de Bugaboo kinderwagen.
- Risico op oververhitting: je kind kan oververhit raken als je het volledig aangekleed met warm weer in de voetenzak ligt.
- Alleen voor gebruik buiten.

VAROVÁNÍ

- Před použitím výrobku si pozorně přečtete uživatelskou příručku a uschovejte ji pro pozdější použití.
- Nepřečtete-li si a nebudete-li dodržovat veškerá upozornění a pokyny k sestavení, můžete své dítě vystavit nebezpečí vážného úrazu.
- Šňůry, spony a pásky mohou být příčinou vzniku nebezpečí udušení. Zajistěte, aby byly bezpečně upevněny a mimo dosah dítěte.
- Předcházejte vážným úrazům způsobených pádem nebo sklouznutím. Používáte-li nánožník, vždy používejte i popruhy.
- Udržujte nánožník mimo dosah zdrojů tepla a otevřeného ohně.
- Nikdy nenechávejte své dítě bez dozoru.
- Nebezpečí zadušení: Tento výrobek je vhodný na použití pouze se sedačkami kočárků Bugaboo.
- Nebezpečí přehřátí: Vaše dítě se může přehřát, pokud ho v případě teplého počasí necháte úplně oblečené ve fusaku.
- Pouze pro venkovní použití.



ADVARSLER

- Læs brugsvejledningen omhyggeligt, før du bruger produkt og opbevar den til senere opslag.
- Undladelse af, at følge alle advarsler og monteringsvejledninger, kan medføre alvorlig skade på dit barn.
- Snore, spænder og stropper kan udgøre en kvælningssrisiko. Du bør sikre, at de er korrekt fastgjort og er udenfor dit barns rækkevidde.
- Undgå alvorlige skader som følge af fald eller udglidning. Brug altid selen, når du anvender køreposen.
- Sørg for, at køreposen ikke er tæt på varmekilder eller åben ild.
- Efterlad aldrig dit barn uden opsyn.
- Kvælningssrisiko: Dette produkt er kun egnet til brug sammen med Bugaboo vognsæder.
- Kun til udendørs brug.

WARNUNGEN

- Bitte lesen Sie sich vor der Benutzung des Produkts die Bedienungsanleitung sorgfältig durch und bewahren Sie sie für späteres Nachschlagen auf.
- Nichtbeachtung und Nichteinhaltung unserer Warnhinweise sowie der Montageanleitungen kann zu schweren Verletzungen Ihres Kindes führen.
- Kordeln, Schnallen und Riemen können eine Erstickungsgefahr darstellen. Achten Sie darauf, dass diese fest angebracht und ausserhalb der Reichweite eines Kindes sind.
- Schützen Sie Ihr Kind vor schweren Verletzungen durch Herausfallen oder Herausrutschen. Legen Sie bitte immer die Sicherheitsgurte an, wenn Sie den Fußsack benutzen.
- Halten Sie den Fußsack fern von offenem Feuer und anderen Heizquellen.
- Lassen Sie Ihr Kind niemals unbeaufsichtigt.
- Erstickungsgefahr: Dieses Produkt ist nur für den Gebrauch mit Bugaboo Kinderwagensitzen geeignet.
- Überhitzungsgefahr: Ihr Kind ist der Gefahr einer Überhitzung ausgesetzt, wenn es bei warmem Wetter in voller Kleidung in den Fußsack gesetzt wird.
- Nur draußen zu benutzen.

Ποδόσκακος Bugaboo

ΠΡΟΕΙΔΟΠΟΙΗΣΕΙΣ

- Διαβάστε προσεκτικά τις οδηγίες χρήσης πριν χρησιμοποιήσετε το προϊόν και φυλάξτε τις οδηγίες για μελλοντική χρήση.
- Κάθε παράλειψη μελέτης και τήρησης όλων των προειδοποιήσεων και των οδηγιών συναρμολόγησης μπορεί να προκαλέσει σοβαρό τραυματισμό στο παιδί σας.
- Τα κορδόνια, πόρπες και λουριά ενδέχεται να προκαλέσουν κίνδυνο πνιγμού. Βεβαιωθείτε ότι είναι δεμένα με ασφάλεια και μακριά από το παιδί.
- Αποφύγετε τους σοβαρούς τραυματισμούς από πτώση ή γλίστρημα. Χρησιμοποιείτε πάντοτε τη ζώνη όταν χρησιμοποιείτε τον ποδόσκακο.
- Διατηρείτε τον ποδόσκακο μακριά από πηγές θερμότητας ή φλόγες.
- Μην αφήνετε ποτέ το παιδί σας μόνο του.
- Κίνδυνος ασφυξίας: Αυτό το προϊόν είναι κατάλληλο για χρήση μόνο με βρεφικά καρότσια Bugaboo.
- Κίνδυνος υπερθέρμανσης: Το παιδί σας μπορεί να ζεσταθεί υπερβολικά αν παραμείνει με πολλά ρούχα μέσα στον ποδόσκακο όταν ο καιρός είναι ζεστός.
- Χρήση μόνο σε εξωτερικούς χώρους.

Saco de silla Bugaboo

ADVERTENCIAS

- Lea detenidamente el manual de instrucciones antes de utilizar el producto y consérvelo para consultas futuras.
- El hecho de no consultar y no respetar todas las advertencias e instrucciones de montaje puede provocar lesiones graves al niño.
- Las cuerdas, hebillas y correas pueden provocar un riesgo de asfixia. Asegúrese de mantenerlas bien sujetas y fuera del alcance del niño.
- Así evitará lesiones graves por caídas o deslizamientos fuera de la silla. Use siempre el cinturón cuando use el saco de silla.
- Mantenga el saco de silla apartado de fuentes de calor y llamas abiertas.
- No deje nunca al niño sin supervisión.
- Riesgo de asfixia: Este producto solo se puede usar en las sillas de los cochecitos Bugaboo.
- Riesgo de sobrecalentamiento: El niño puede sufrir sobrecalentamiento si se deja completamente vestido dentro del saco de silla cuando hace calor.
- Solo para uso en el exterior.

VAROITUKSIA

- Lue käyttöopas huolellisesti ennen tuotteen käyttöä ja säilytä opas myöhempää käyttöä varten.
- Jos näitä varoituksia ja kokoonpano-ohjeita ei lueta ja noudateta, voi lapsellesi aiheutua vakavia vammoja.
- Narut, soljet ja hihnat voivat aiheuttaa lapselle tukehtumisvaaran. Pidä ne varmasti kiinni ja poissa lapsen ulottuvilta.
- Vältä vakavat vammat, jotka johtuvat putoamisesta tai liukumisesta pois vaunuista. Käytä aina valjaita, kun käytät lämpöpussia.
- Pidä lämpöpussi poissa lämmön lähteiden ja avotulen läheltä.
- Älä koskaan jätä lasta yksin vaille silmälläpitoa.
- Tukehtumisvaara: Tämä tuote sopii käytettäväksi ainoastaan Bugaboo-istuimen kanssa.
- Kuumenemisvaara: Lapsi voi saada lämpöhalvauksen, jos jätät hänet lämpimällä ilmalla puettuna lämpöpussiin.
- Vain ulkokäyttöön.

AVERTISSEMENTS

- Lisez attentivement ce manuel d'instructions avant d'utiliser ce produit et conservez-le afin de pouvoir le consulter à nouveau à l'avenir.
- La sécurité de votre enfant peut être menacée si vous ignorez et ne respectez pas ces avertissements et instructions de montage.
- Les cordons, boucles et sangles peuvent représenter un risque d'étouffement. Veillez à ce qu'ils soient toujours correctement fermés et hors de portée des enfants.
- Evitez que votre enfant ne se blesse gravement en tombant ou en glissant. Utilisez systématiquement le harnais lorsque vous utilisez la chancelière.
- Maintenez la chancelière à l'écart des flammes et d'autres sources de chaleur.
- Ne laissez jamais votre enfant sans surveillance.
- Risque de suffocation : ce produit convient uniquement à une utilisation avec des sièges de poussette Bugaboo.
- Risque de surchauffe : votre enfant peut souffrir de la chaleur s'il est trop couvert dans la chancelière par temps chaud.
- Utilisation extérieure uniquement.

Bugaboo sacco a pelo



AVVERTENZE

- Prima di utilizzare il prodotto, leggere attentamente le istruzioni per l'uso e conservarle per riferimento futuro.
- La mancata osservanza delle avvertenze e delle istruzioni di montaggio potrebbe compromettere la sicurezza del bambino.
- Le cordingelle, le fibbie e le cinghie possono costituire un pericolo di soffocamento. Assicurarsi di tenerle correttamente allacciate e fuori dalla portata del bambino.
- Prestare la massima attenzione per evitare il rischio di cadute o scivolamento. Utilizzare sempre la cintura di sicurezza con il sacco a pelo.
- Tenere il sacco a pelo lontano da fonti di calore e fiamme libere.
- Non lasciare il bambino incustodito.
- Pericolo di soffocamento: questo prodotto è adatto solo per l'uso con i seggiolini dei passeggini Bugaboo.
- Pericolo di surriscaldamento: il bambino potrebbe avere troppo caldo se adagiato nel sacco a pelo completamente vestito quando fa caldo.
- Solo per uso esterno.



ADVARSLER

- Les brukerveiledningen nøye før du bruker produktet og oppbevar den for senere bruk.
- Manglende respekt for og overholdelse av advarsler og monteringsinstruksjonervil kunne føre til alvorlig skade for barnet ditt.
- Snorer, spenner og stropper kan forårsake fare for kvelning. Pass på at de er godt festet og utenfor barnets rekkevidde.
- Unngå alvorlige skader som følge av at barnet faller eller glir ut. Bruk alltid selen når du bruker kjøreposen.
- Hold kjøreposen borte fra varmekilder og åpen ild.
- La aldri barnet være uten tilsyn.
- Kvelningsfare: Dette produktet er kun egnet for Bugaboo-vognseter.
- Fare for overoppheting: Hvis været er varmt og barnet ligger fullt påkledd i kjøreposen, kan barnet bli overopphetet.
- Kun for utendørs bruk.

Pokrowiec na nóżki Bugaboo

OSTRZEŻENIA

- Przed pierwszym użyciem produktu należy przeczytać podręcznik użytkownika oraz zachować go do wykorzystania w przyszłości.
- Nieprzestrzeganie wszystkich ostrzeżeń i instrukcji montażu może stworzyć poważne zagrożenie dla dziecka.
- Sznurki, zamki i paski stwarzają ryzyko uduszenia. Należy upewnić się, że są bezpiecznie zapięte i nie znajdują się w zasięgu dziecka.
- Wypadnięcie lub wysłiznięcie się może spowodować poważne obrażenia ciała. Używając pokrowca na nóżki, zawsze zapinaj szelki.
- Pokrowiec na nóżki należy trzymać z dala od ognia i innych źródeł ciepła.
- Nigdy nie pozostawiaj dziecka bez nadzoru.
- Ryzyko uduszenia — tego produktu należy używać tylko do siedzenia wózka Bugaboo.
- Ryzyko przegrzania — jeśli Twoje dziecko będzie w pełni ubrane pod pokrowcem na nóżki przy ciepłej pogodzie, może dojść do przegrzania.
- Tylko do użytku zewnętrznego.

Saco-cama Bugaboo

AVISOS

- Leia o manual atentamente antes de usar o produto e guarde o manual para consulta futura.
- A inobservância das advertências e instruções de montagem pode resultar em ferimentos graves na criança.
- Cordões, fivelas e fitas podem, causar um perigo de sufocação. Certifique-se de que os mantém devidamente presos e fora do alcance da criança.
- Perigo de ferimentos graves devido a queda ou deslize da cadeira. Utilize sempre o cinto de segurança quando utilizar o saco-cama.
- Mantenha o saco-cama ao abrigo de fontes de calor e chamas sem protecção.
- Nunca deixe o seu filho sem vigilância.
- Perigo de sufocação: este produto só é adequado para utilização com assentos de carrinhos de bebé Bugaboo.
- Perigo de sobreaquecimento: o seu filho pode aquecer demasiado se colocado completamente vestido no saco-cama com tempo quente.
- Apenas para utilização no exterior.

Муфта для ног Bugaboo

ПРЕДУПРЕЖДЕНИЯ

- Внимательно ознакомьтесь с этим руководством перед использованием коляски и сохраните его: оно может пригодиться Вам в будущем.
- Несоблюдение предупреждений и инструкций по сборке может привести к получению ребенком серьезной травмы.
- Шнуры, хомутики и ремни могут представлять риск удушья. Убедитесь, что они надежно зафиксированы и ребенок не может до них дотянуться.
- Избегайте травм в результате падения или выскальзывания ребенка. При использовании муфты для ног всегда пристегивайте ремни.
- Избегайте использования муфты для ног вблизи источников тепла или открытого огня.
- Не оставляйте ребенка без присмотра.
- Опасность удушья: данный продукт подходит для использования только с сидениями прогулочных колясок Bugaboo.
- Опасность перегрева: ваш ребенок может перегреться, если он будет находиться в муфте для ног полностью одетым при теплой погоде.
- Только для использования вне помещений.

Bugaboo vreča za noge

OPOZORILA

- Pred uporabo izdelka skrbno preberite navodila, katera shranite za kasnejšo uporabo.
- Neupoštevanje opozoril in navodil za sestavo lahko povzroči hude poškodbe vašega otroka.
- Vrvi, zaponke in pasovi lahko povzročijo nevarnost zadužitve. Pazite, da bodo varno pritrjeni in zunaj dosega otroka.
- Izogibajte se hudim poškodbam zaradi padca ali zdrsa iz vozička. Ko uporabljate vrečo za noge, vedno uporabite jermen.
- Vreče za noge ne hranite v bližini virov toplote in odprtega ognja.
- Otroka nikoli ne pustite samega.
- Nevarnost zadužitve: ta izdelek je primeren samo za uporabo s sedeži vozička Bugaboo.
- Nevarnost pregretosti: otrok se lahko pregreje, če ga v toplem vremenu pustite popolnoma oblečenega v vreči za noge.
- Samo za uporabo na prostem.

VARNINGAR

- Läs bruksanvisningen noga innan du använder produkten och spara den för framtida behov.
- Om du inte följer och respekterar alla varningar och monteringsanvisningar, kan ditt barn skadas allvarligt.
- Snören, spännen och remmar kan utgöra en kvävningsrisk. Se till att de är ordentligt fastsatta och utom räckhåll för barn.
- Undvik allvarliga skador vid fall eller urglidning ur barnvagnen. Använd alltid selen då du använder åkpåsen.
- Håll åkpåsen på avstånd från värmekällor och öppen eld.
- Lämna aldrig ditt barn utan tillsyn.
- Kvävningsrisk: Denna produkt lämpar sig endast för användning med sittdelar i Bugaboo-vagnar.
- Överhettningsrisk: Barnet kan bli för varmt om det lämnas fullt påklätt i åkpåsen i varmt väder.
- Endast för utomhusbruk.

Bugaboo ayak kürkü

OPOZORILA

- Ürünü kullanmadan önce kullanım kılavuzunu dikkatlice okuyunuz ve ileride tekrar başvurmak üzere saklayınız.
- Uyarıların ve montaj talimatlarının tümünü okumamak çocuğunuzun ciddi bir biçimde yaralanmasına neden olabilir.
- Kordonlar, tokalar ve kayışlar boğulma tehlikesine neden olabilir. Bunları güvenli bir şekilde taktığınızdan ve çocuklarınızın erişebileceği yerlerden uzakta tuttuğunuzdan emin olun.
- Düşme veya kayma nedeniyle meydana gelebilecek ciddi yaralanmalardan kaçının. Ayak kürkünü kullanırken her zaman koşum takımı kullanın.
- Ayak kürkünü ısı ve açık alev kaynaklarından uzak tutun.
- Çocuğunuzuzu gözetimsiz bırakmayın.
- Boğulma tehlikesi: Bu ürün, yalnızca Bugaboo çocuk arabası koltuklarıyla kullanım için uygundur.
- Aşırı ısınma tehlikesi: Çocuğunuz sıcak havada footmuff giydirilmiş durumda bırakılırsa aşırı ısınabilir.
- Yalnızca dış mekanda kullanım içindir.

注意

- 使用に先立ちこのユーザーガイドをよく読み、後に参照できるよう大切に保管してください。
- すべてのご注意事項および組立方法の手順をお読みいただかなかつたり省略すると、お子様が重度のケガを負うおそれがあります。
- コード、バックル、ストラップは窒息の危険性があります。これらを安全に締め、お子様の手が届かないようご確認ください。
- 落下や滑り落ちによる重度のケガがないようお気をつけください。フットマフをご利用の際は安全ベルトを必ず使用してください。
- フットマフを熱源や直火に近づけないでください。
- お子様を付き添いのいない状況に絶対に置かないでください。
- 窒息の危険: この製品はバガブー ベビーカーのシートに使用する以外の用途には適していません。
- 暑くなり過ぎる危険: 温暖なときにお子様をフットマフで完全にくるむと、お子様にとって暑くなり過ぎるおそれがあります。
- 屋外での使用のみ。

경고

- 제품을 사용하기 전에 사용자 가이드를 꼼꼼히 읽고 추후 참고가 필요 할 경우를 대비해 보관하십시오.
- 모든 경고 사항 및 조립 설명서를 확인하지 않거나 주의를 기울이지 않으면 심각한 상해를 초래할 수 있습니다.
- 끈, 버클 및 스트랩은 질식의 우려가 있습니다. 항상 안전하게 고정되었는지 확인하시고 아이의 손이 닿지 않게 하십시오.
- 낙하 또는 미끄러움으로부터 발생할 수 있는 심각한 부상에 주의하십시오. 풋머프를 사용할 때는 항상 벨트를 사용하십시오.
- 발화의 원인이나 불꽃 근처에 풋머프를 가까이 두지 마십시오.
- 절대 아이를 혼자 두지 마십시오.
- 질식 위험: 이 제품은 반드시 부가부 유모차 시트와 함께 사용해야 합니다
- 과열 위험: 따뜻한 날씨에 옷을 두껍게 입고 있는 상태에서 풋머프에 들어가 있으면 지나친 온도상승으로 어린이 질식 위험이 있습니다.
- 실외에서만 사용해야 합니다.

警告

- 使用本产品前请仔细阅读用户指南，并妥善保存以备今后翻查。
- 没有细阅及留意所有警告及安装说明可能令您的孩子严重受伤。
- 松紧绳、卡扣和织带可能导致窒息危险。确保它们安全地扣紧，而且儿童不能碰到。
- 避免坠下或滑出造成严重受伤。使用大睡袋时始终使用安全带。
- 确保大睡袋远离热源或明火。
- 不要让您的孩子无人看管。
- 窒息危险：该产品仅适合与 Bugaboo 儿童推车座椅搭配使用
- 过热危险：在天气暖和时，如果您的孩子在大睡袋中穿着十分严实，则可能会过度受热。
- 仅适合在户外使用。

אזהרות ⚠

- אי כיבוד האזהרות והקפדה על הוראות ההרכבה עלולים להסתיים בפציעה חמורה של ילדך.
- חבלים, אבזמים ורצועות עלולים לגרום לחנק. וודא/י שהם מהודקים ורחוקים מהישג ידם של ילדים.
- יש למנוע כל פציעה כתוצאה מנפילה או מגלישה החוצה. השתמש/י תמיד ברתמה בעת השימוש במגן הרגליים.
- שמור/י על מגן הרגליים הרחק ממקור חום ולהבה גלויה.
- מגן הרגליים אינו מיועד לשינה לזמן ארוך. לעולם אל תשאיר/י את ילדך ללא השגחה.
- סכנת חנק: מוצר זה מתאים לשימוש אך ורק עם מושבי טיולון Bugaboo
- סכנת חימום יתר: עלול להיגרם חימום יתר לילדך אם הוא נשאר בביגוד מלא בתוך מגן הרגליים במזג אוויר חם.
- לשימוש מחוץ לבית בלבד.

Bugaboo Europe & Asia
Bugaboo International B.V.
Paasheuvelweg 9 a-b
1105 BE Amsterdam
The Netherlands

Bugaboo UK Limited (07785001)
Unit 3 & 4 Riverside Barns
Remenham Lane
Remenham, Henley-On-Thames
RG9 3DB
England

Bugaboo North America, Inc.
37 W. 26th Street, 6th Floor
New York, NY 10010
United States of America

Bugaboo Australia
Bugaboo Australia Pty Ltd.
Level 10, 68 Pitt Street
Sydney NSW 2000
Australia

Bugaboo Japan K.K.
158-0083
東京都世田谷区奥沢
5丁目42-3 2階
Japan

Bugaboo Korea Co., Ltd.
부가부 코리아 (유)
서울시 강남구 강남대로 546
삼양빌딩 6층
1577-0680
Korea

Bugaboo Shanghai Co., Ltd.
博各步贸易 (上海) 有限公司
上海市崇明区长兴镇潘园公路1800号3号楼
62889室
China

יצרן: בוגבו אינטרנשיונל - הולנד
מיוצר בסין.
יבואן: אי.בי.יג'י בע"מ.
משכית 14 הרצליה